

Ieklāšanas instrukcija

Proflex M S'Match-It



NOTA BENE

Koks ir dabisks un dzīvs materiāls, kas atrodas kustībā relatīvā mitruma (RM) ietekmē. Koks saraujas sausos apstākļos un izplešas, ja relatīvā mitruma līmenis ir augsts. Vietās, kur ilgāku laiku koks bijis pakļauts augstam vai zēmam RM, var palielināties koka bojājumi. Tāpēc sporta hallē RM ir svarīgi uzturēt 40-60% robežās.

Lai piedāvātu klientam vislabākās produkta pielietojuma iespējas, ir rūpīgi jāievēro šīs instalēšanas vadlīnijas, kas garantēs atbilstību un nodrošinās sportisko sniegumu. Ja tas nenotiek, Tarkett nenes atbildību par bojājumiem, kas radušies instalēšanas rezultātā.

Jebkādam citam produkta pielietojuma nolūkam, izņemot to, kas paredzēts lietošanas noteikumos, jāsaņem Tarkett apstiprinājums.

Ja Jums nepieciešama turpmāka informācija, lūdzu sazinieties ar savu izplatītāju, kurš Jums sniegs vajadzīgo konsultāciju.

I Specifikācijas noteikumi pirms ieklāšanas

I.1. Balsta nelidzenums



Saskaņā ar standarta EN 14 904 §5.11. caurumi un izvirzījumi nedrīkst pārsniegt 6 mm augstumu un/vai dziļumu, pieliekot 3 metrus garu lineālu. Pirms ieklāšanas pārlicinieties, ka šī daļa ir pārbaudīta un atbilst šim standartam.



I.2. Balsta ūdens saturs



Klona mitruma saturam jāatbilst vietējiem noteikumiem.

Betons
Anhidrīts
Bitumena gruntējums
Asfalts

I.3. Atmosfēras apstākļi



Koksnes izstrādājumi jāglabā uz attiecīgiem kļiem, sausās, apkurinātās iekštelpās, no 15 °C līdz 20 °C (no 59 °F līdz 68 °F) temperatūrā, pateicoties kam tie ir aizsargāti no vēja un sliktiem laika apstākļiem.

Nenonemiet koksnes izstrādājumu iepakojumu līdz ieklāšanas darbu uzsākšanai.

Relatīvajam gaisa mitrumam jābūt no 40 % līdz 60 % robežās.

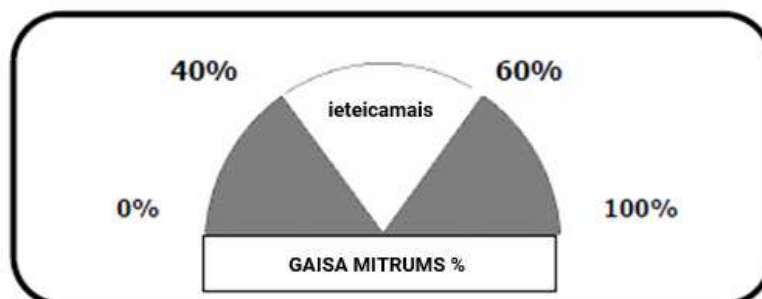

II Apakškonstrukcijas ieklāšana

II.1 Tarfilm ieklāšana

Izkļājiet pirmo loksni uz grīdas. Otro loksni ieklāj tā, lai tā pārklātu pirmo 20 cm platumā, pēc tam abas loksnes salīmē kopā. Neaizmirstiet atstāt 10 cm *Tarfilm* gar malām pie sienām.

Lūdzu, ievērojiet, ka uz asfalta klona vai jebkuras citas apakšgrīdas, kas pakļauta piesārņojuma riskam vai var saturēt augstu mitruma līmeni, jums šīs kārtas būs jādubulto, liekot 90° virzienā.

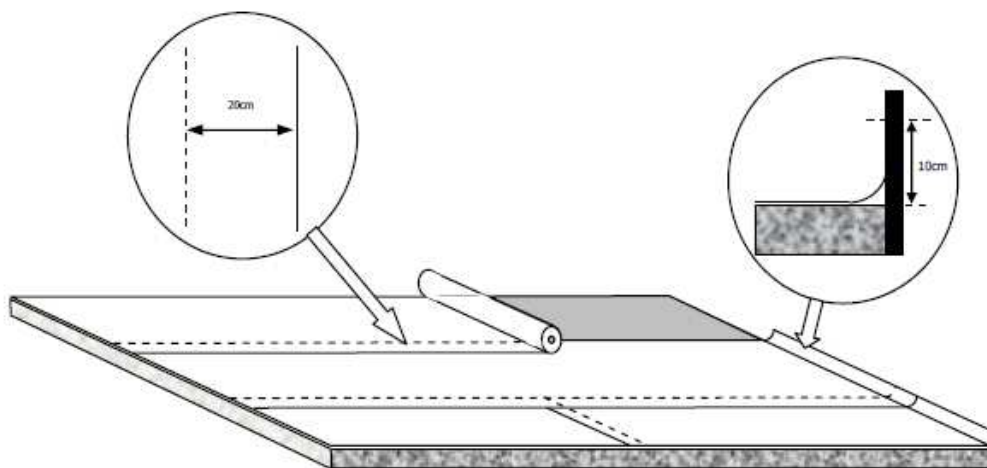

II.2 Tarfoam ieklāšana

Izrullējiet Tarfoam gar zāles platumu.

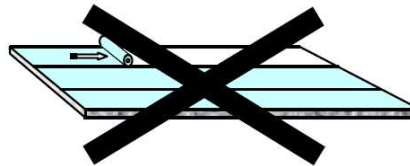
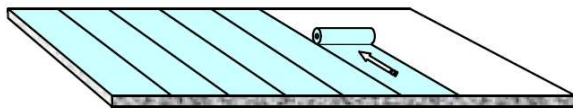

Īpašs ieteikums lūku un sliekšņu pārklāšanai:
Neuzstādiēt putu sloksnes, kas ir mazākas par 10 cm.

II.3 Izplešanās spraugu noteikšana

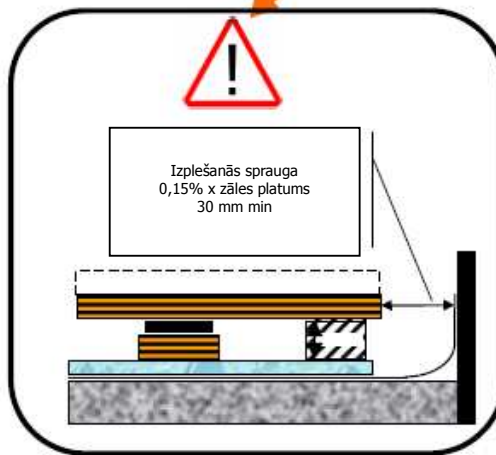
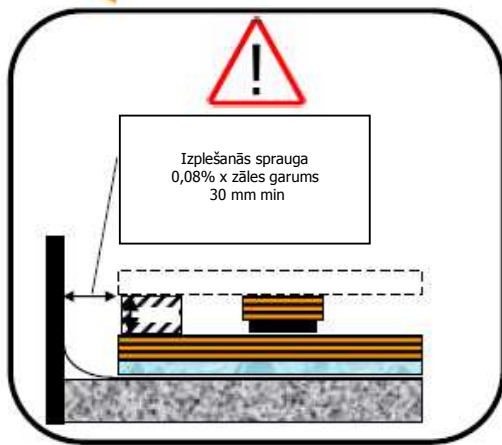
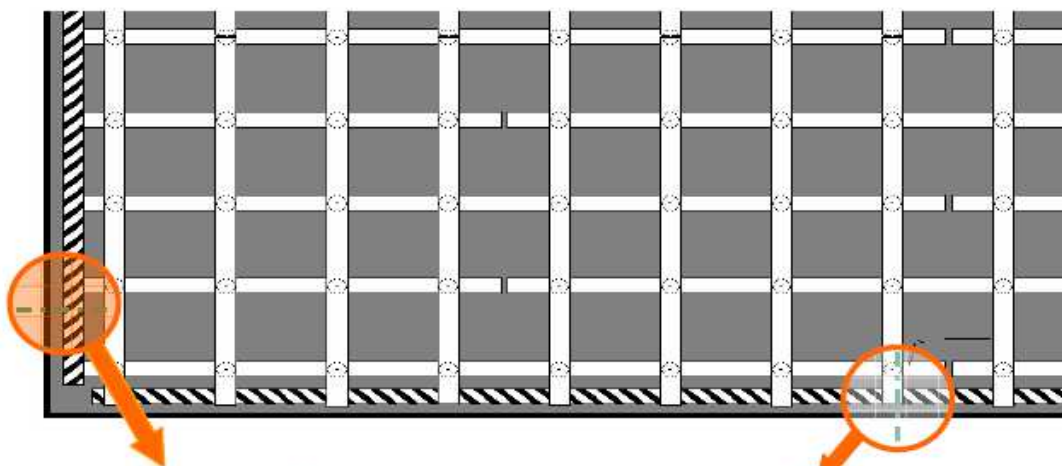

III. Proflex M dubultā sijas sistēma

III.1 Ieklāšanas instrukcija

III.1.1 Pirmā sija

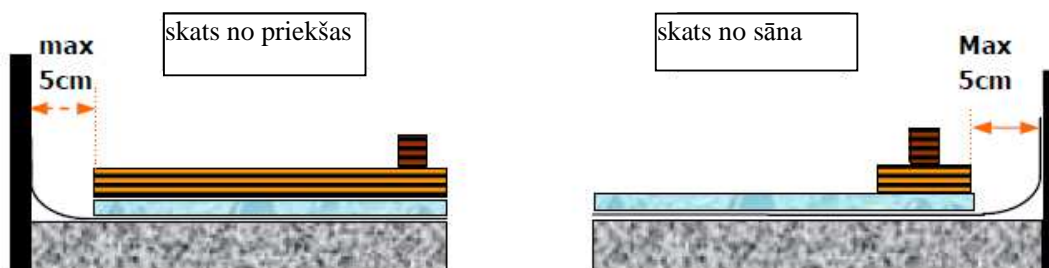

Uzklāt pirmo dēli uz putām

III.1.2. Centrālās sijas

Izmantojiet īpašu rīku, lai noteiktu attālumus starp sijas, sāciet ieklāt 10 sijas uz putām, mainot īsās (1/2 sijas) un normālās sijas, kā parādīts zemāk shēmā. Mēlē ievietot gumijas paliktni. Tad uz paliktņa uzlikt otru dēli. Mēs iesakām pabeigt pirmās siju rindas uzstādīšanu, pirms zāles platuma pabeigšanas.

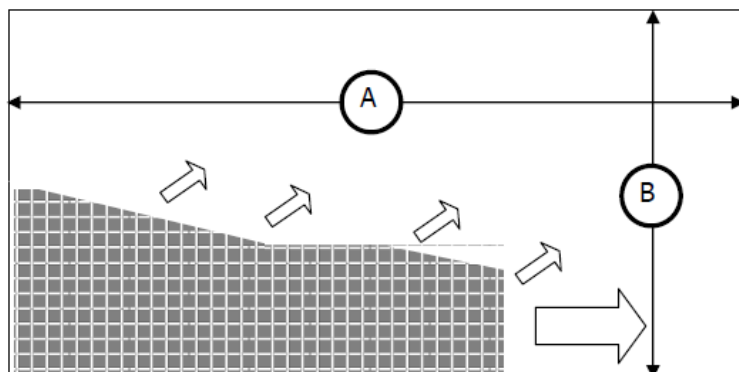
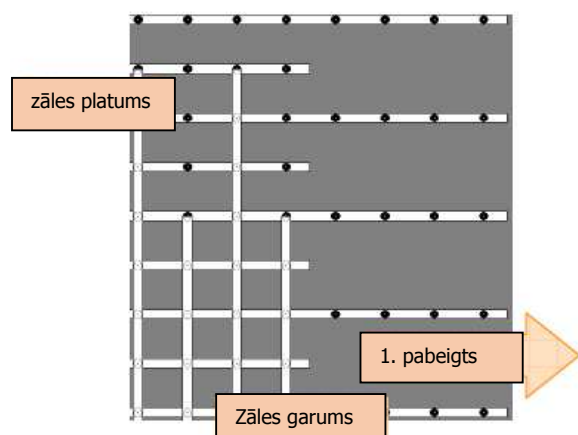

Proflex M vispārīgs skats uz uzstādīšanu

III.1.3. Pēdējā latu rinda

Ja pēdējās sijas attālums pārsniedz 5 cm, uz putām jāiekļāj papildu sija, lai atbalstītu koka grīdas nobeigumu. Nepieciešama kvadrātveida lata 60x32mm.

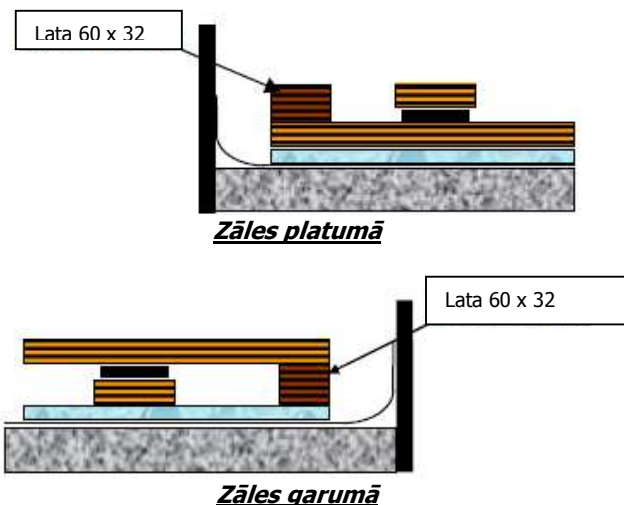

IV. Dēļu piestiprināšana

IV.1. Pārskats

Latota grīdas seguma dēļi jāpiestiprina pie latām, izmantojot 50 mm tapas. Piestipriniet dēli pie latas caur mēlīti. Novietojiet skavas mēlītes aizmugurē un virziet to diagonāli (apmēram 30-45° leņķī) dēļi (skatīt attēlu zemāk).

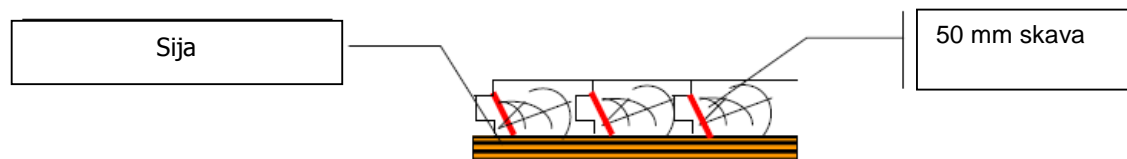

Koka grīdas dēļi vienmēr tiek piestiprināti pie trīs sijām. Sāciet pirmo trīs koka grīdas rindu uzstādīšanu ar pilniem dēļiem. **Šie trīs dēļi jāpielīmē pie sijām.** Dēļi jāuzstāda **zigzaga** formā, tas ir vienkāršākais veids, kā pārlicināties, ka visi īsie ķīļi tiek uzklāti uz latas. Ievērojot šo procedūru, īsi ķīļi nekad nav vienā virzienā.

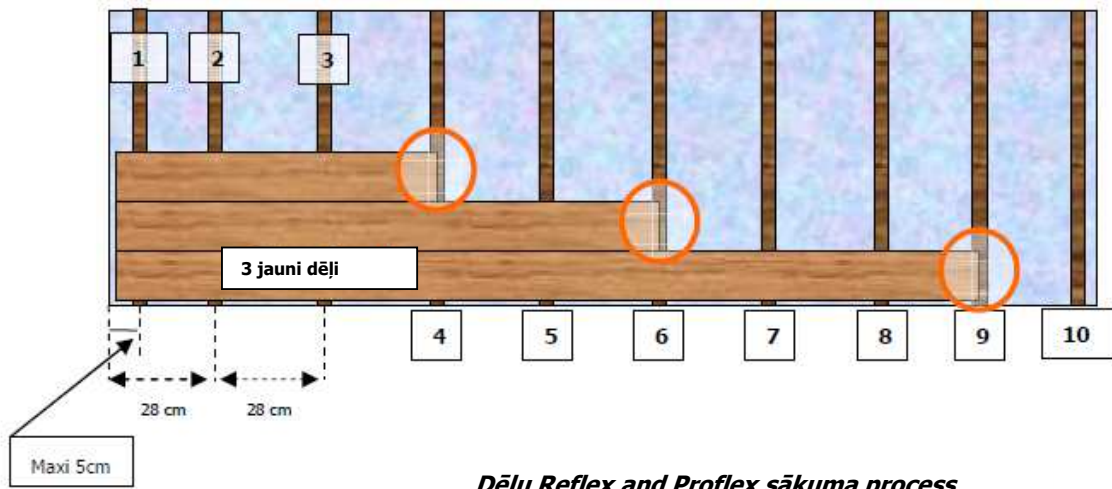

Dēļu Reflex and Proflex sākuma process



Attēlā skaidri parādīts, kur tiek uzstādīti ķīļi. Ir jādara tā

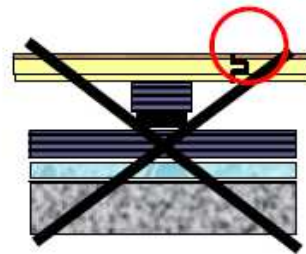
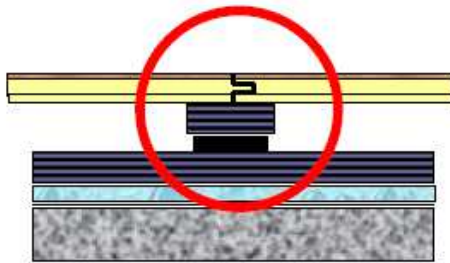

VI.2 Pēdējais koka grīdas dēlis

Katrai grīdai ir īpaši izmēri, tādēļ pēdējais dēlis parasti nav pilns. Parasti pēdējai koka grīdas rindai pirms galīgās rindas ir mēlīte.



Piemēram, ja zāles platums ir 20 metri, un jums ir palikuši 4,5 cm līdz sienai, Jums jārēķinās ar izplešanās spraugu: $0,15\% \times 20 = 3\text{cm}$.

Tādēļ ir nepieciešams nogriezt dēli 1,5 cm platumā un ieklāt to sekojošā veidā:

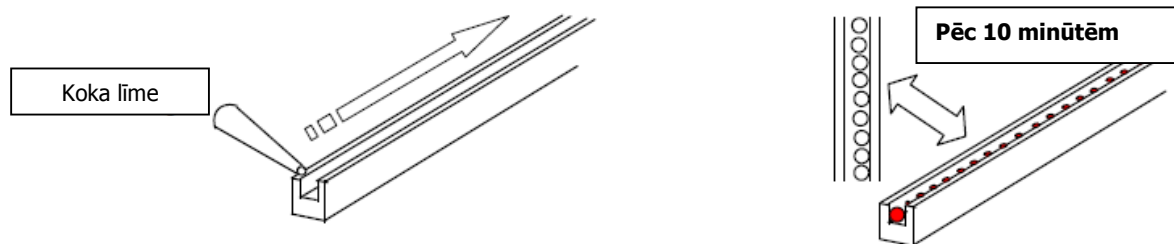

Ātri uzklājiet līmes līniju. Kad redzamas dažas līmes piles, ir pareizais laiks pielīmēt dēli pie mēlītes.

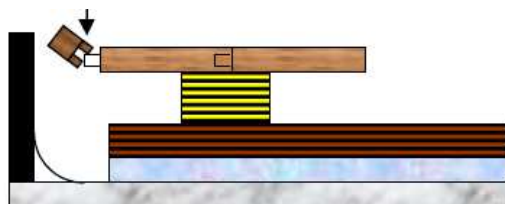

Vispirms izveidojiet 45° leņķi uz mēlītes un spiediet, cik tālu varat.

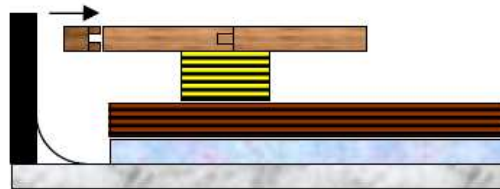

Tad izmantojiet koka grīdas veidošanas rīku un āmuru, lai iestumtu pēdējo koka grīdas rindu.

IV Lūkas piestiprināšana

IV.1 Atzīmējiet vietu, kur tiks novietota lūka

Veiciet īsu atzīmi uz putām. Vissvarīgākais ir novietot lūkas centru. Pēc tam uzzīmējiet apli 21 cm diametrā.

Kad lūkas vieta ir noteikta un atzīmēta, uzstādiat siju uz putām (1).

Uz lūkas zonas jāsgriež sija (2)

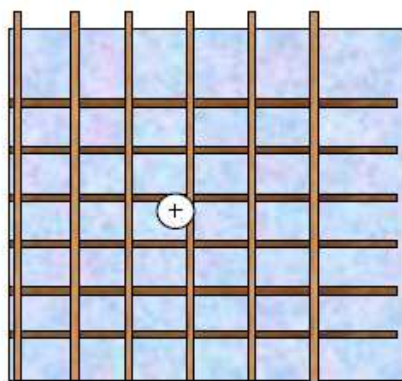

(1) atzīmēt lūku

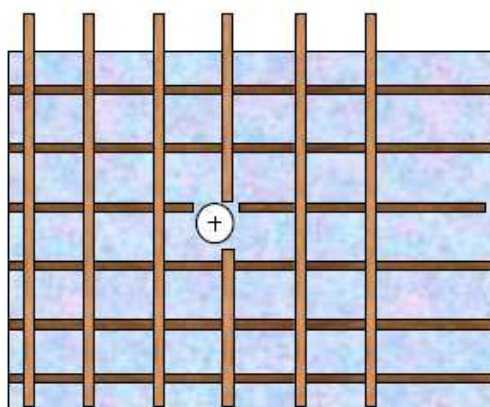

(2) izgriezt siju ap lūku

V.2 Sijas izgriešana

Vietā, kur tiks uzstādīta lūka, ap atzīmi jāizgriež sija. Šī vieta kļūst par **vājo punktu**, kas ir jāpastiprina.

Nodrošiniet, ka katrs koka grīdas dēlis tiek balstīts uz sijas. Izmantojiet tikai 60 x 32 mm sijas. Pārliecinieties, ka sijas tiek piestiprinātas ar 22 mm tapu.

Labākai saķerei izmantojiet koka līmi un skrūves, lai piestiprinātu to vienu pie otras.

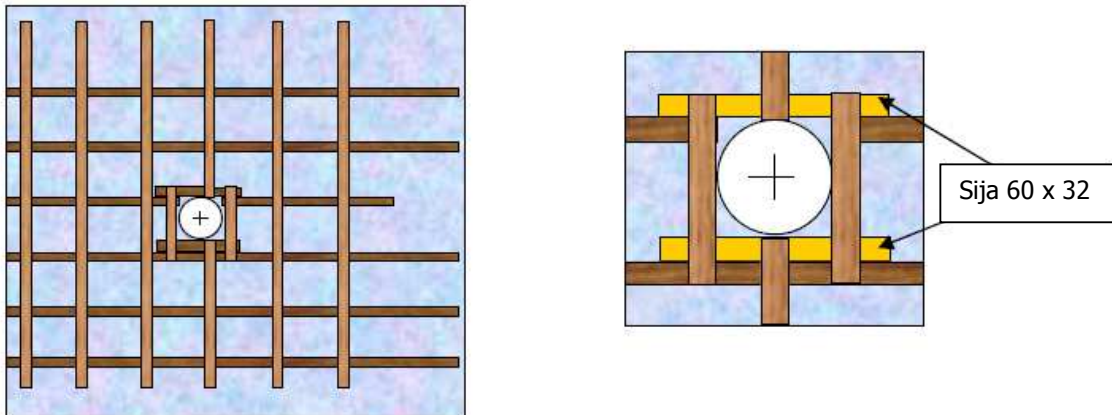

V.3 Lūkas ievietošana

Pēc augšējās kārtas ieklāšanas, nosakiet enkura centra vietu. Izveidojiet apļveida iedobumu – ar diametru 210 cm, pārbaudiet lūkas diametru pirms koka grīdas sagriešanas.

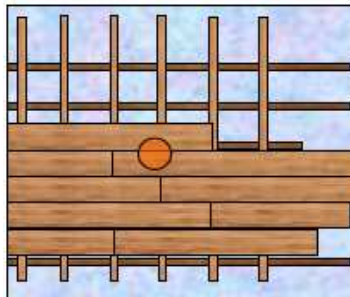

Izveidojiet apļveida iedobumu, kas piemērots izmantojamai lūkai (pārbaudiet diametru pirms koka grīdas sagriešanas)



Pielīmējiet rāmi, izmantojot PU līmi

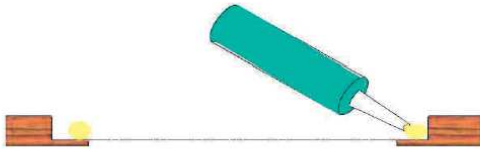

Rūpīgi notīriet rāmi



Spēles līniju iezīmēšana

Permanentā iezīmēšana

- *Blanchon Thixo Trace* – "Blanchon" SA – Tālrs.: +33 4 72 89 06 00 – www.blanchon.com
- *Conipur 45* – "BASF" AG – Tālrs.: +41 58 958 22 44 – www.conica.com
- *Kipp* – iekštelpu krāsa 2K līniju iezīmēšanai un iekštelpu krāsa 2C krāsotām virsmām – www.kipp-markierungen.de

Ievērojiet ražotāju norādījumus!

Pagaidu spēles līniju iezīmēšana

3M — atsauce 471 — 5 cm plata — www.3M.com

Ievērojiet ražotāju norādījumus!